

# Global 10 21の実現にむけて

～私たちにしかできないこと、私たちならできること～

THK株式会社  
代表取締役社長  
寺 町 彰 博

## AGENDA

### ～第一部～

#### 会社紹介

1. 世界の中の日本
2. 日本の製造業の課題

### ～第二部～

3. THKのビジョン・戦略
4. THKが求める人財

# 会社概要

**会社名：** THK 株式会社 (Toughness, High Quality, Know-how)  
**設立：** 1971年4月  
**事業内容：** LMガイド、ボールスプライン、ボールねじ、リンクボール、アクチュエータ等の製造・販売  
**従業員数 (連結)：** 8,025人 (2011年3月末現在)  
**特徴：** LMガイドのパイオニア、世界のトップメーカー

## 連結売上高の内訳

## 単独売上高の内訳

事業別

地域別

品種別

業種別

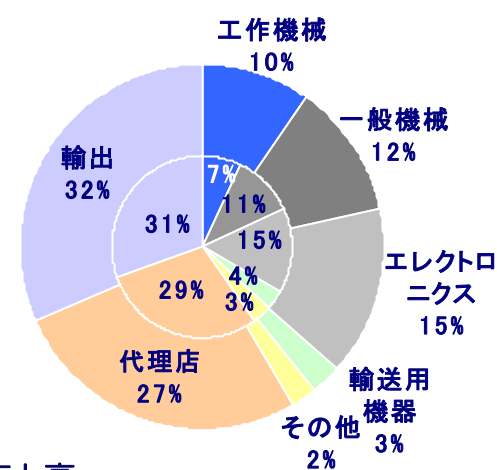
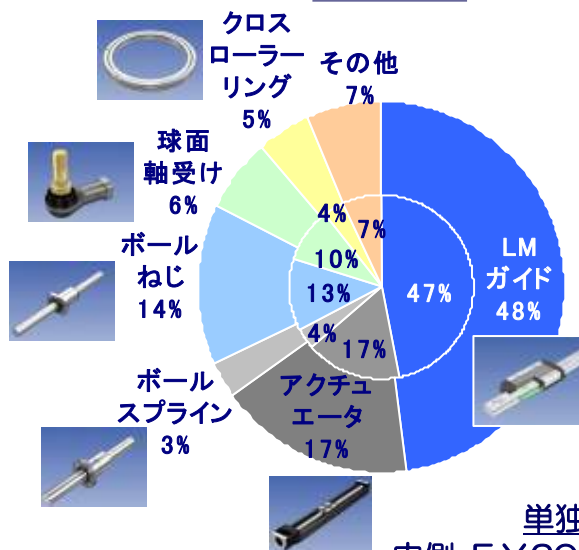
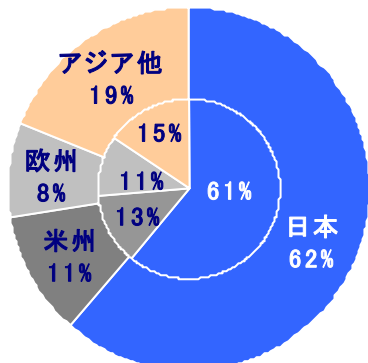
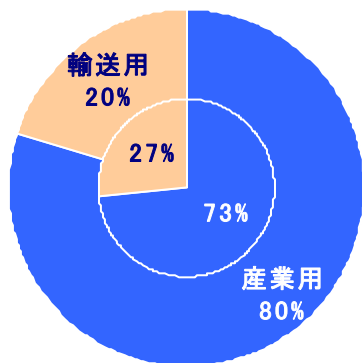

### 連結売上高

内側 FY2009 1,153億円  
 外側 FY2010 1,906億円

### 単独売上高

内側 FY2009 712億円  
 外側 FY2010 1,336億円

# 主要製品

## Linear Motion Guide



## Ball Screw



## Ball Spline



## Actuator



## Cross Roller Ring



## Link Ball



# 主な製品使用例 1

工作機械（マシニングセンタ）

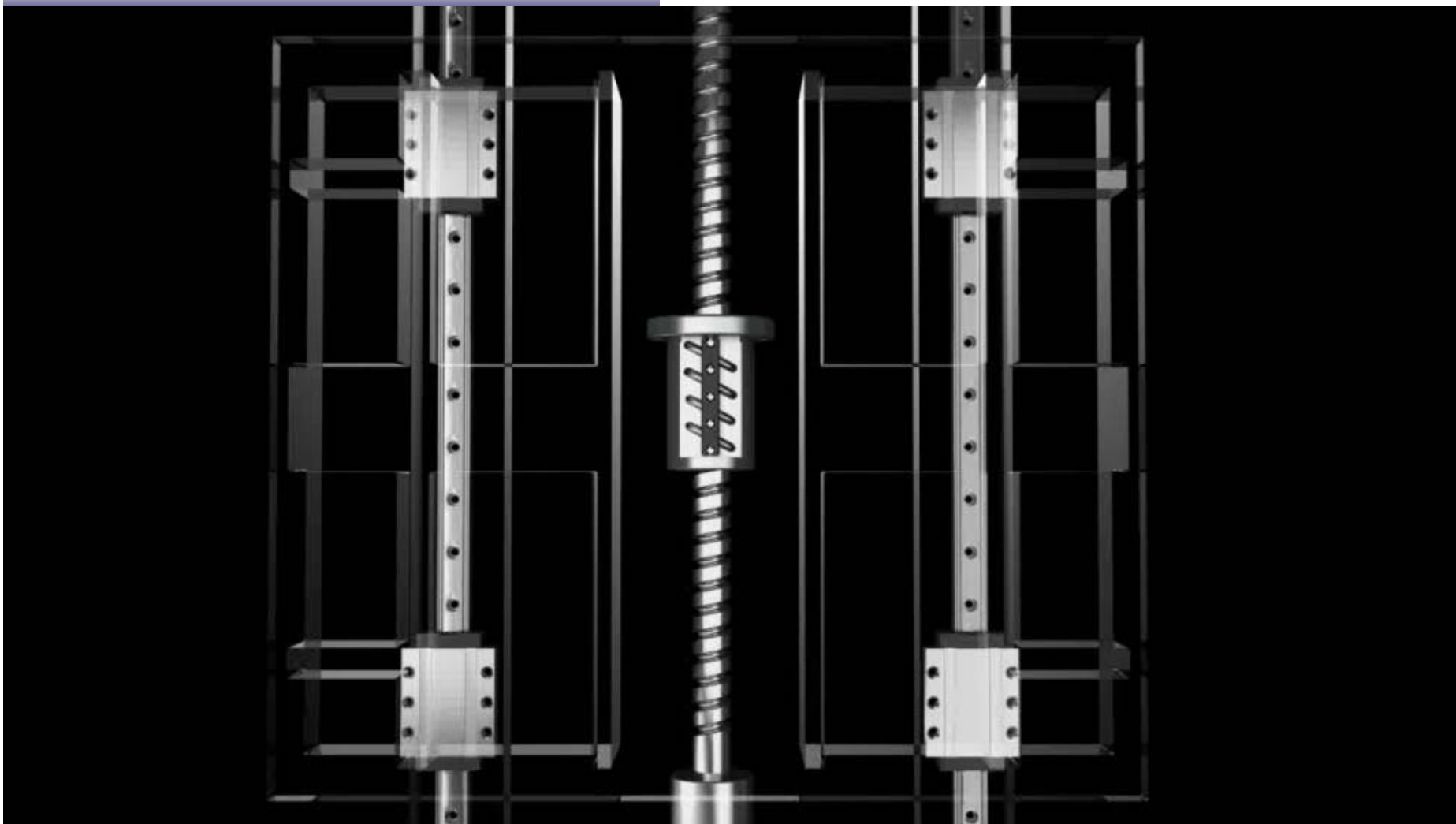

## 主な製品使用例 2

半導体製造装置（ダイシングソー）

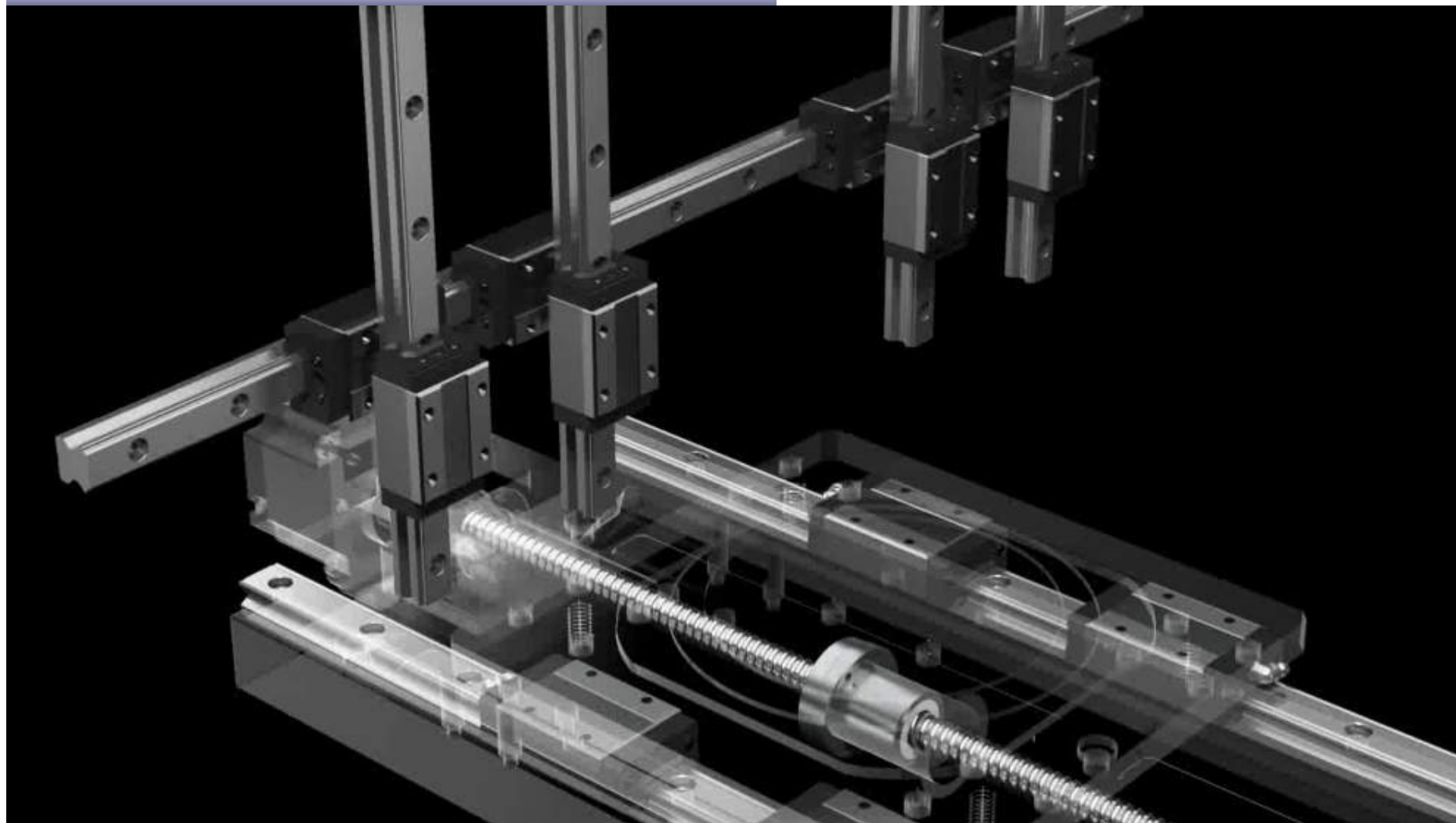

## 主な製品使用例 3

### 液晶ガラス基板搬送ロボット

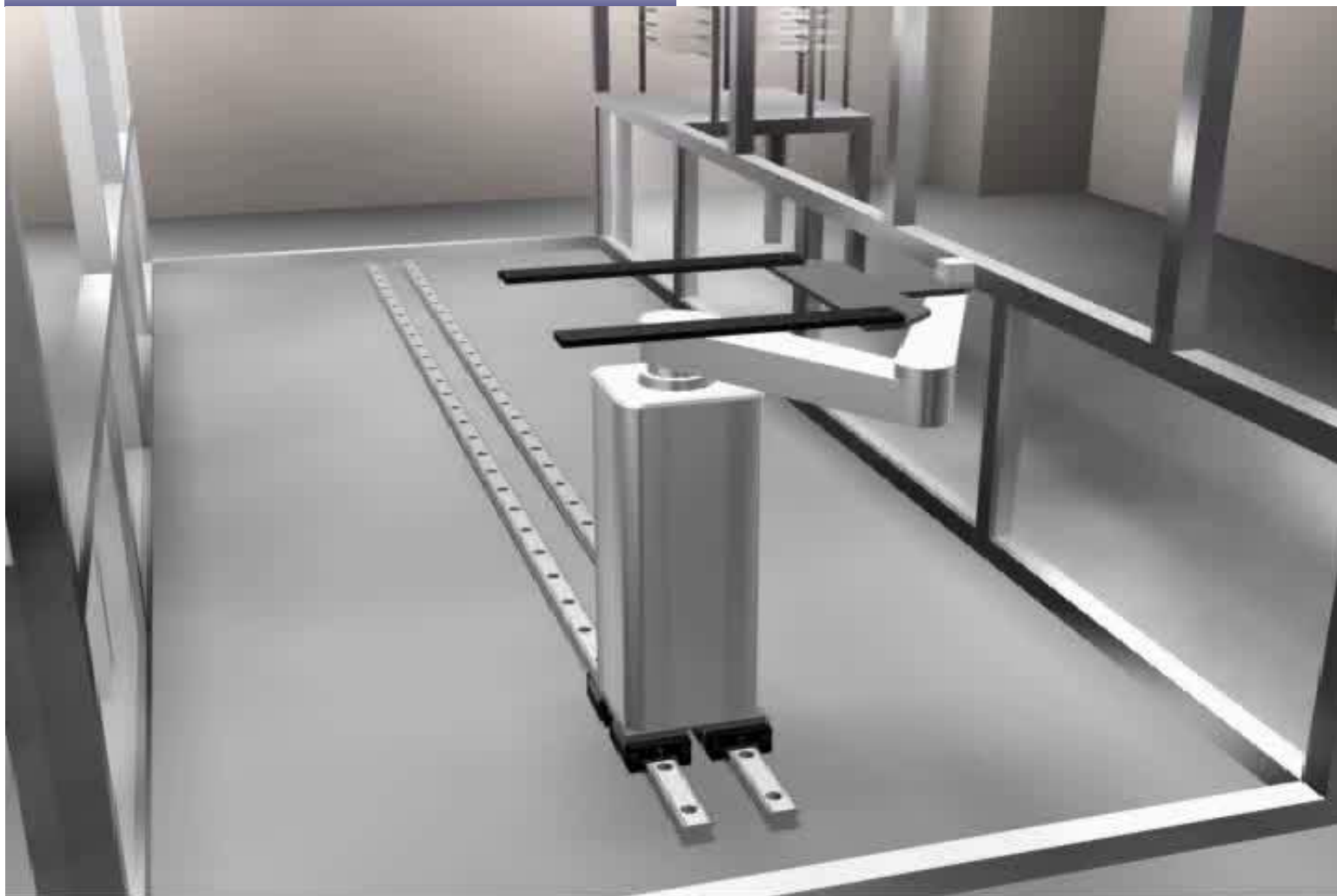

# 業績の推移

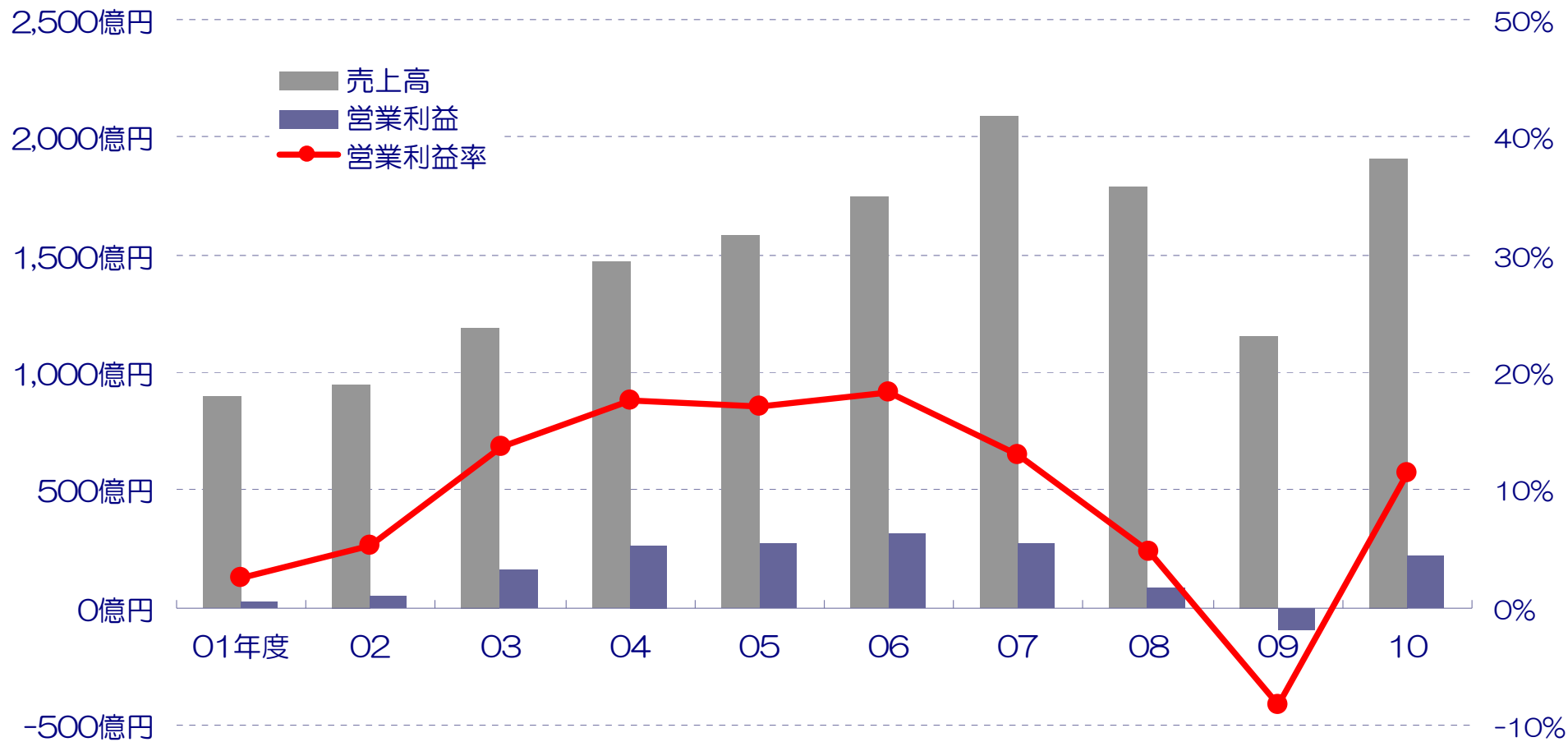

# 国内拠点

支店・営業所：29カ所  
工場・製造所：6カ所  
商品センター：3カ所

## 工場、製造所

- ・甲府工場（山梨）
- ・山口工場（山口）
- ・山形工場（山形）
- ・三重工場（三重）
- ・岐阜工場（岐阜）
- ・東京製造課（神奈川）

## 西日本第二営業統括部

- ・広島支店（広島）
- ・福山支店（広島）
- ・松山支店（愛媛）
- ・福岡支店（福岡）
- ・熊本支店（熊本）

## 商品センター

- ・東京商品センター
- ・中部商品センター
- ・山口商品センター

## 中部営業統括部

- ・名古屋支店（愛知）
- ・豊田支店（愛知）
- ・小牧支店（愛知）
- ・金沢支店（石川）
- ・中部OFC（愛知）



## 東日本第一営業統括部

- ・東京支店（東京）
- ・上野支店（東京）
- ・川越支店（埼玉）
- ・仙台支店（宮城）
- ・秋田営業所（秋田）
- ・宇都宮支店（栃木）
- ・長岡支店（新潟）
- ・日立支店（茨城）

## 東日本第二営業統括部

- ・厚木支店（神奈川）
- ・八王子支店（東京）
- ・甲府支店（山梨）
- ・諏訪支店（長野）
- ・上田営業所（長野）
- ・沼津支店（静岡）
- ・静岡支店（静岡）
- ・浜松支店（静岡）

## 西日本第一営業統括部

- ・大阪支店（大阪）
- ・京滋支店（滋賀）
- ・明石支店（兵庫）

本社（東京）

# 海外拠点（ヨーロッパ）

- ・営業拠点
- 生産拠点
- ▽物流拠点



# 海外拠点（アメリカ）

- ・営業拠点
- 生産拠点
- ▽物流拠点

## アメリカ

- ・ Chicago office
- ・ North East office
- ・ Atlanta office
- ・ Los Angeles office
- ・ San Francisco office
- ・ Detroit office
- ・ THK RHYTHM NORTH AMERICA CO., LTD. DT
- THK Manufacturing of America, Inc.
- THK RHYTHM NORTH AMERICA CO., LTD. TN

## カナダ

- ・ Toronto THK

## メキシコ

- ・ Mexico representative office

## ブラジル

- ・ THK Brazil LTDA



# 海外拠点 (アジア)

- 営業拠点
- 生産拠点
- ▽ 物流拠点

## 中国

- THK (CHINA) CO., LTD.
- THK (SHANGHAI) CO., LTD.

- 上海 office
- 北京 office
- 成都 office
- 広州 office
- 寧波 office
- 深圳 office
- 濟南 office
- 杭州 office
- 南京 office
- 武漢 office
- 瀋陽 office
- 西安 office
- 天津 office
- 重慶 office
- 廈門 office
- 青島 office
- 大連 office
- 蘇州 office
- 昆明 office
- 桂林 office
- 東莞 office

- 長沙 office
- 無錫 office
- 烟台 office
- 石家荘 office
- 浦東 office
- 温州 office
- 鄭州 office
- 昆明 office

■ DALIAN THK CO., LTD

■ THK MANUFACTURING OF CHINA (WUXI) CO., LTD

■ THK MANUFACTURING OF CHINA (LIAONING) CO., LTD

■ THK RHYTHM GUANGZHOU CO., LTD.

■ THK RHYTHM CHANGZHOU CO., LTD.

## 台湾

- 台北 office
- 台中 office
- 台南 office

## 韓国

- Seoul representative office
- SAMICK THK CO., LTD.

## インド

- Bangalore rep. office

## ベトナム

■ THK MANUFACTURING OF VIETNAM CO., LTD.

## タイ

■ THK RHYTHM (THAILAND) CO., LTD

- THK LM System Pte. Ltd. Representative office in Thailand

## シンガポール

- THK LM SYSTEM Pte. Ltd.

## マレーシア

■ THK RHYTHM MALAYSIA Sdn. Bhd.

# 1. 世界の中の日本

## 現在の日本の豊かさの源泉（2010年）

### 資源

人口比率  
1.9%

石油自給率  
0.4%

食料自給率  
39%

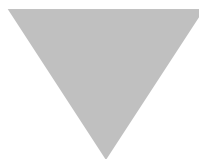

GDP 8.7%  
(世界第3位)

第一次産業  
1%

第二次産業  
25%

第三次産業  
74%

(出所：国連人口基金、経済産業省、農林水産省、IMF、内閣府)

# GDP構成比の推移

世界のGDPが伸びる中（2011年：70兆ドル）  
日本のポジションは低下（ピーク18%⇒8%へ）

- 世界全体
- 日本
- 米国
- EU
- BRICs
- 諸外国

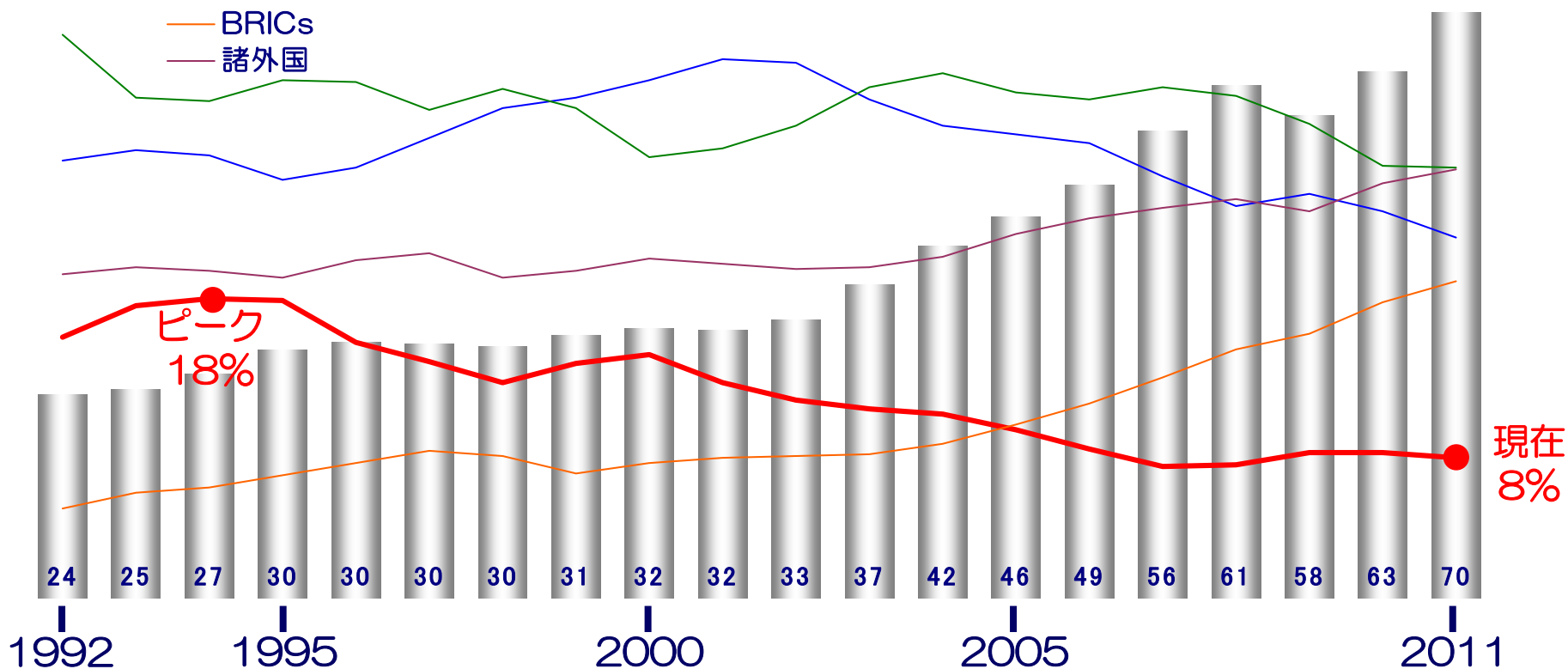

(出所：IMF)

# G7のGDP構成比における凋落

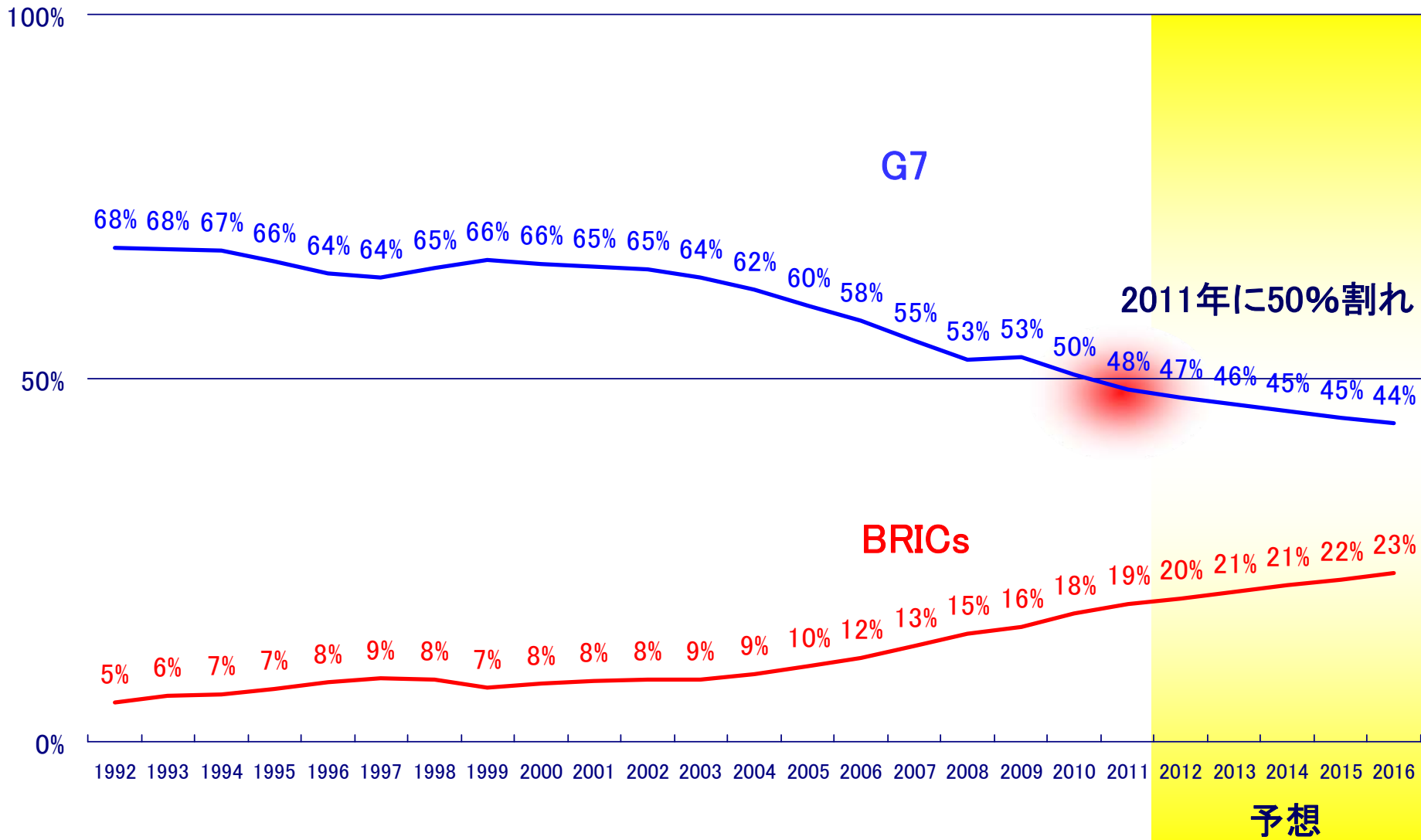

(出所:IMF World Economic Outlook)

# GDP構成比の推移

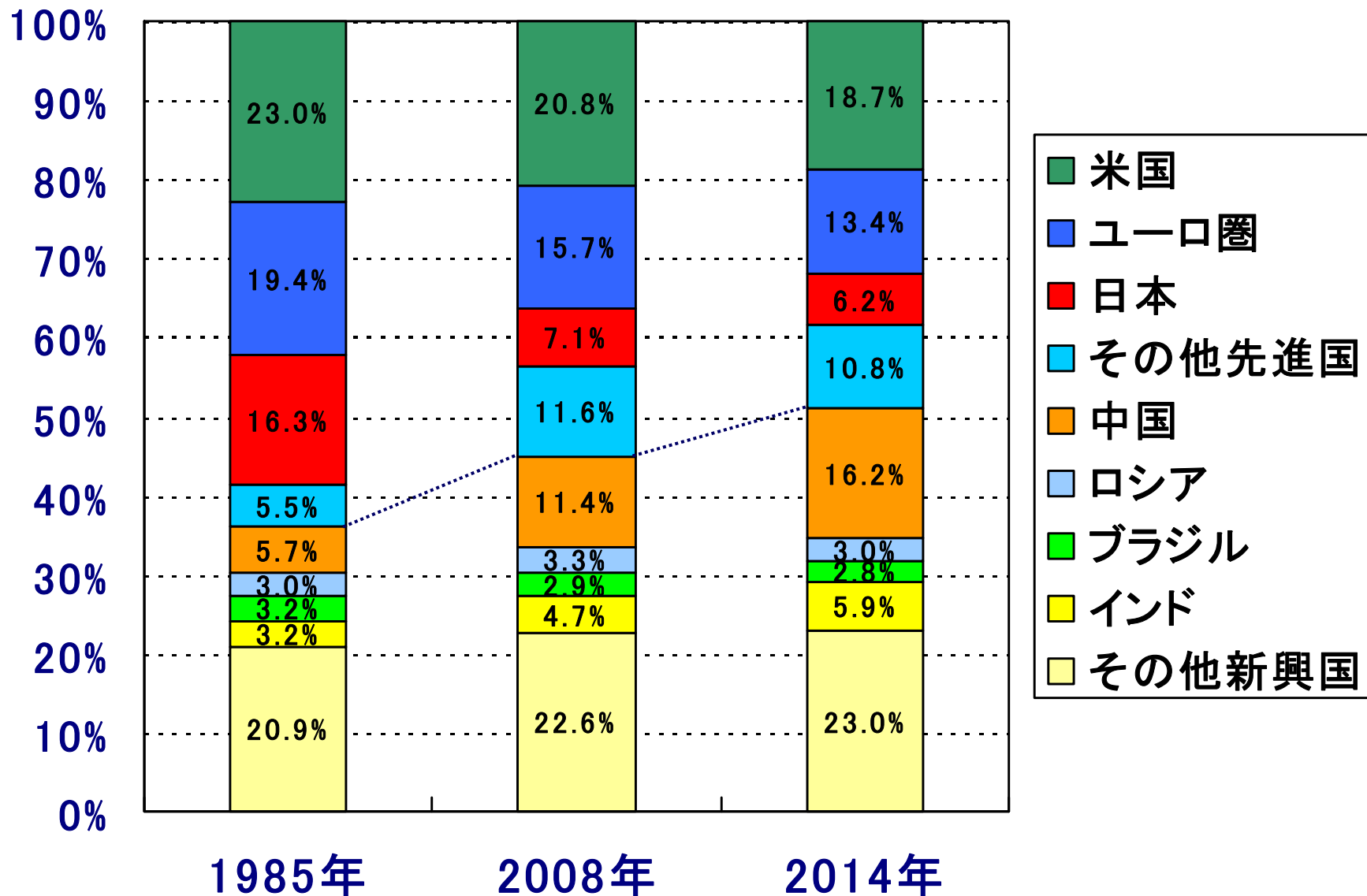

- 米国
- ユーロ圏
- 日本
- その他先進国
- 中国
- ロシア
- ブラジル
- インド
- その他新興国

# 世界人口の推移

単位: 百万人

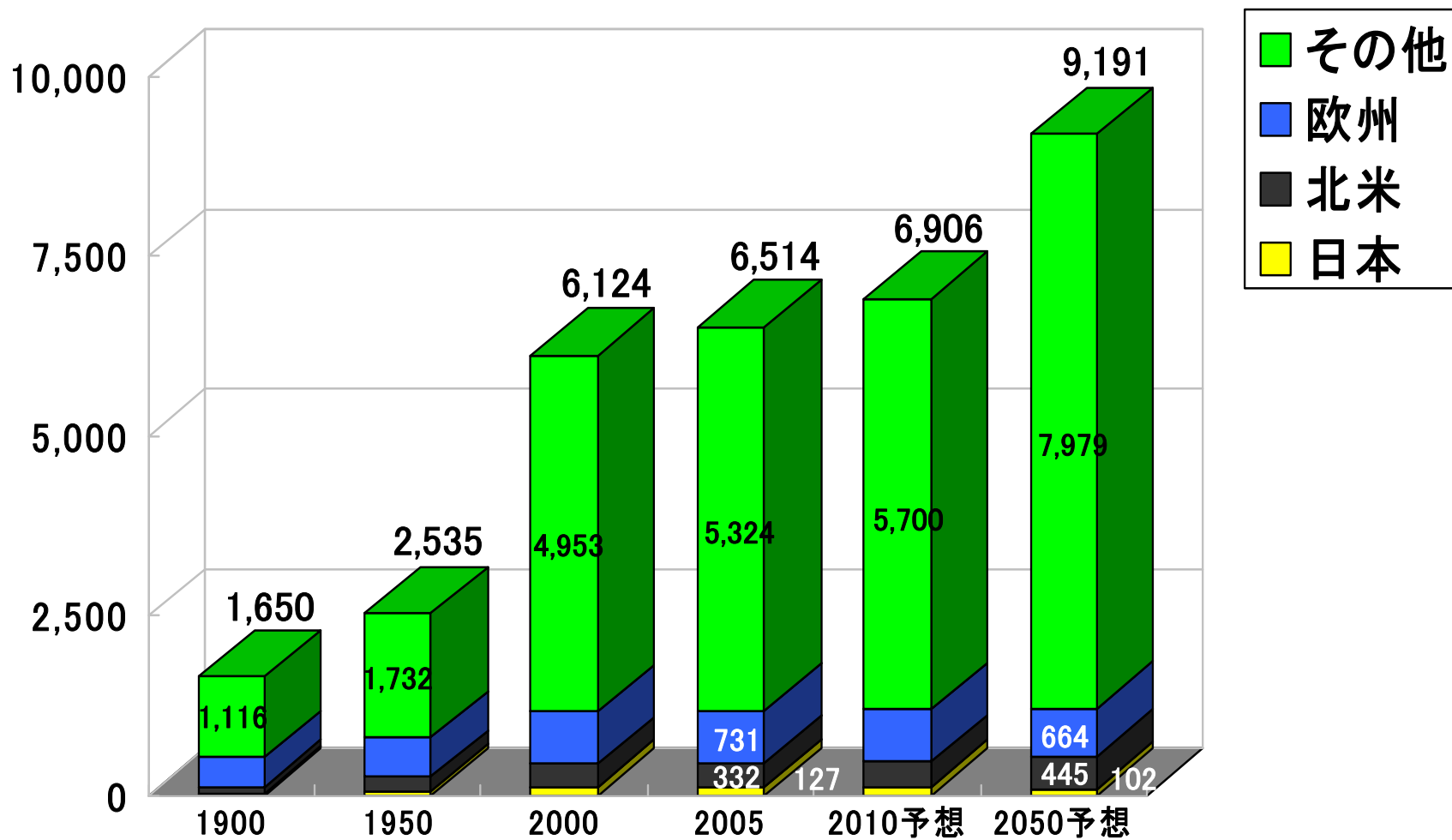

# アジアが世界人口の60%を占める

- 世界の人口分布 -

2005年の世界人口 65億人の内訳

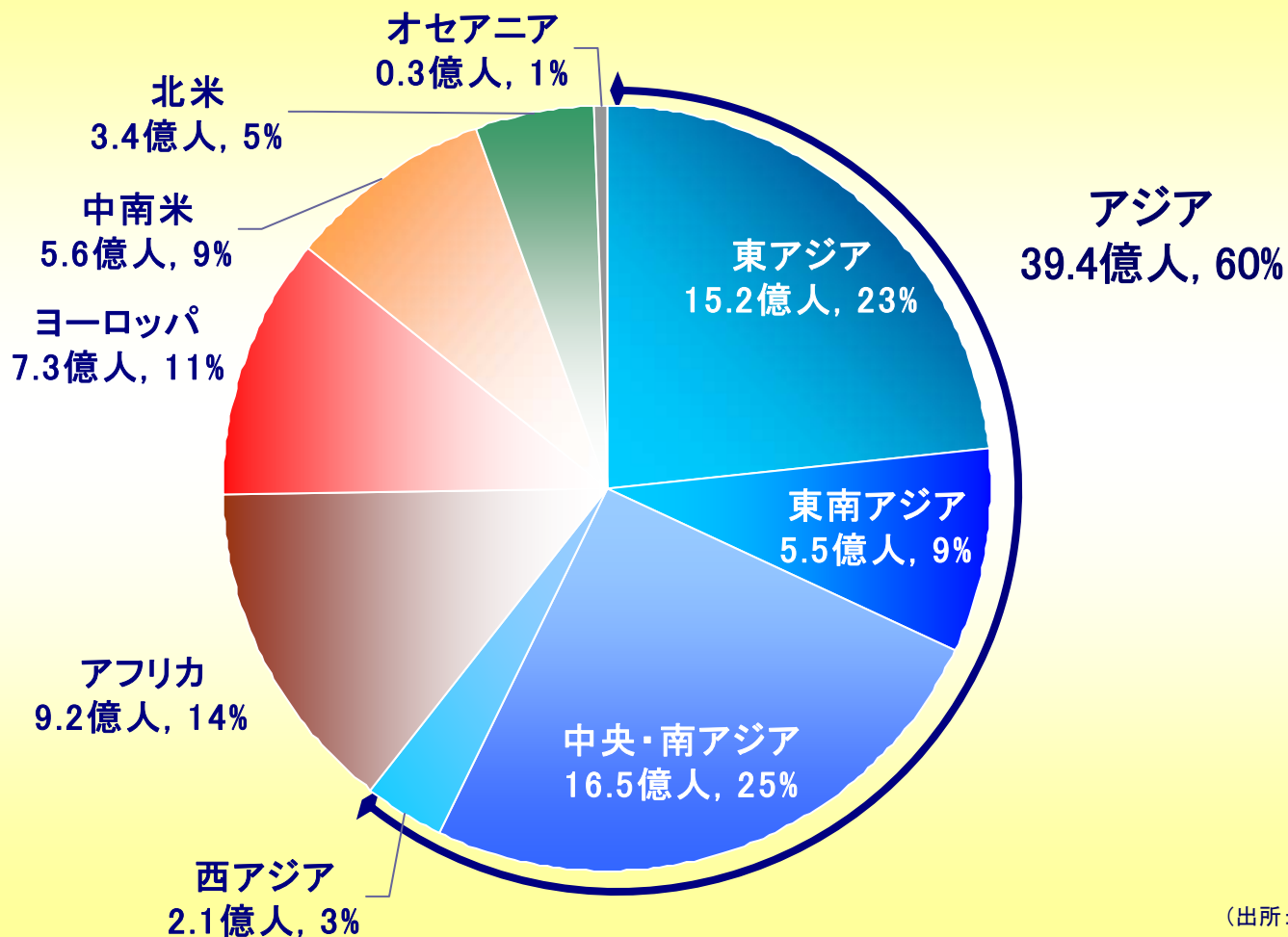

(出所: 国連)



# 30年後のGDP予測

10億米ドル

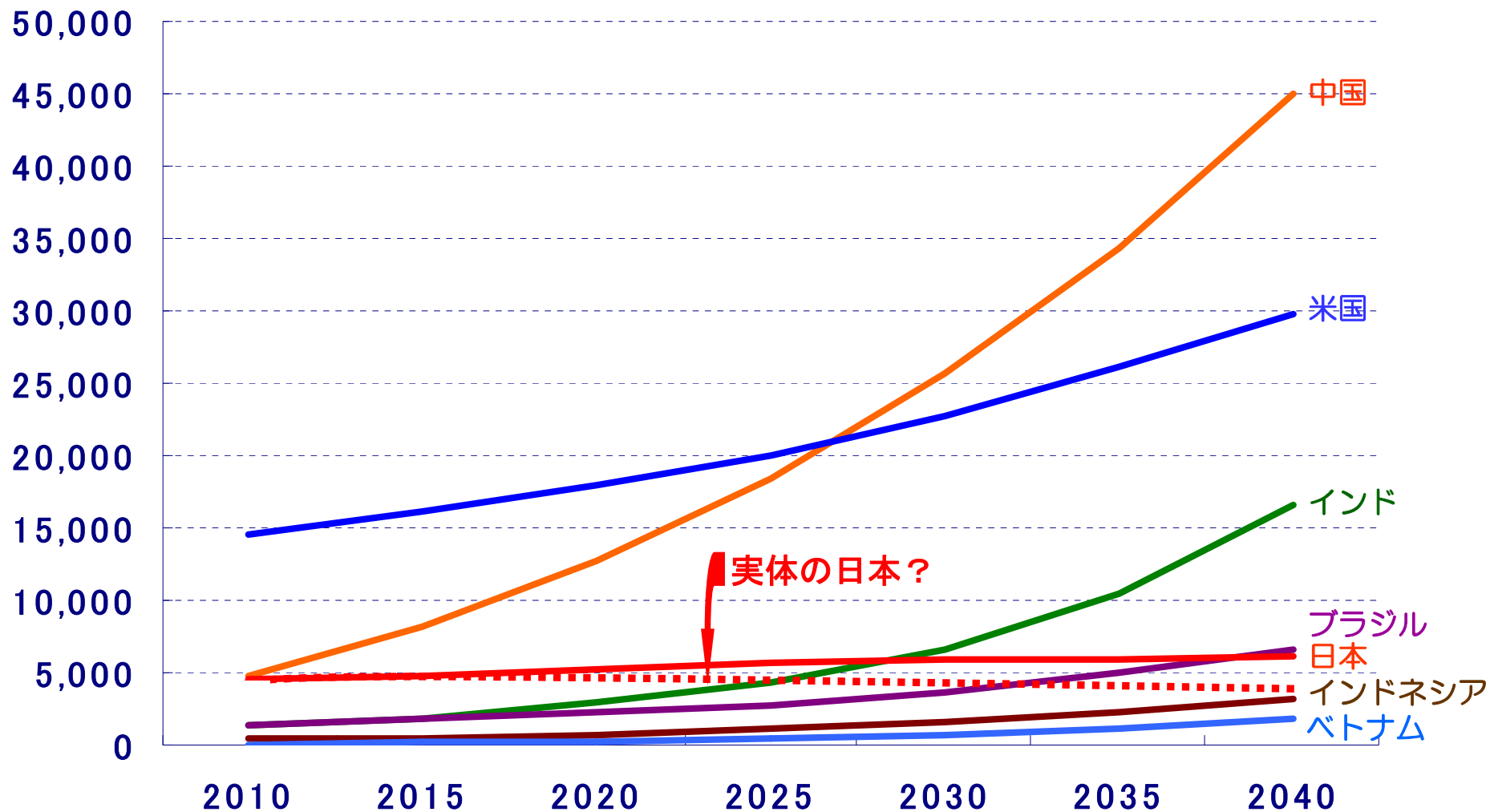

出展：Goldman Sachs

## 2. 日本の製造業の課題

# 半導体産業に見る日本の製造業の課題

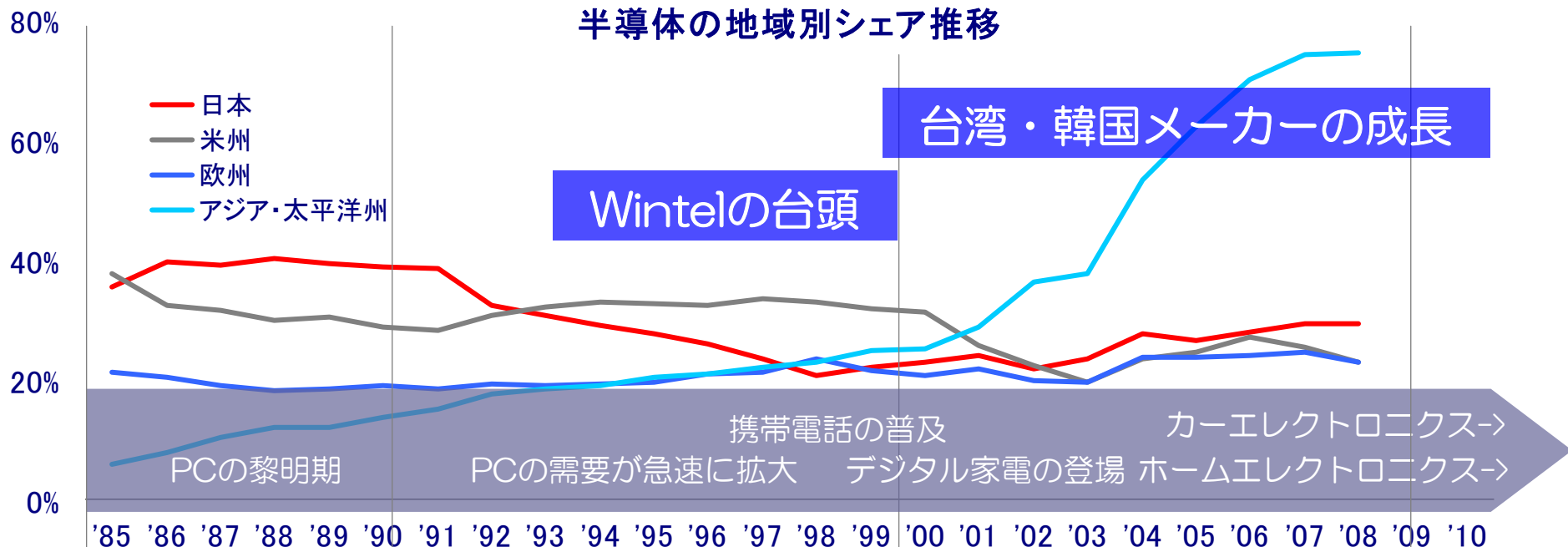

1986年 売上トップ5

1	NEC
2	東芝
3	日立製作所
4	Motorola
5	TI

1995年 売上トップ5

1	Intel
2	NEC
3	東芝
4	日立製作所
5	Motorola

2011年 売上トップ5

1	Intel
2	Samsung
3	TI
4	東芝
5	ルネサス・エレクトロニクス

# 強い日本の製造業を目指して

## ■ 日本的経営の強さ

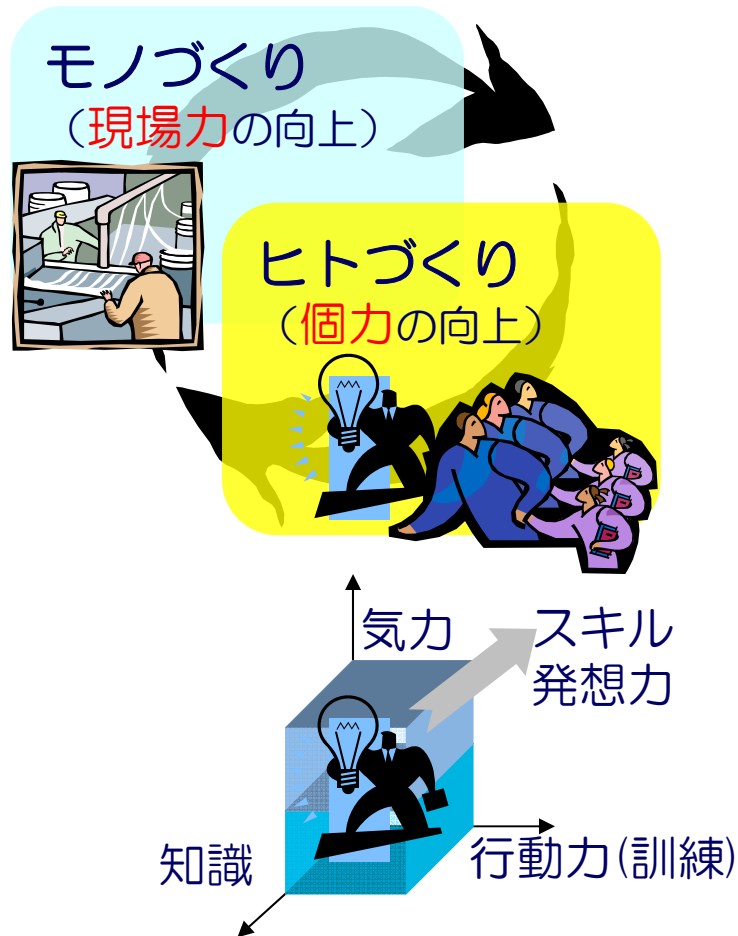

○ 「ノウハウを生み続ける仕組み」  
をブラックボックス化  
→技術を生み出し続けられる



× 「ノウハウ」  
をブラックボックス化  
→技術は必ず陳腐化する



# 日本の製造業の進むべき方向性



世界のマザー工場への転進

## 日本の優位性

日本が世界で評価されていることは、

(1) ハイクオリティ

(2) ホスピタリティ

(3) リーズナブル・プライス

# 日本の優位性を失わせる大きな課題

## 現在の誤った点

- (1) 豊かさが与えた錯覚
- (2) 守られるのが当たり前
- (3) 自責より他責

## 日本人の大きな錯覚

水 と 安全 は タダ。



(1)

一見すると自給率100%

実は640億トンの輸入国

大豆1kgに水 1,650ℓ

牛肉1kgに水15,000ℓ

(2)

“泥棒が悪い”は日本の常識

世界の常識は”盗まれる方が悪い”

誰でも自衛責任はある。

守られることに慣れ過ぎた報いが、日本を苦しめる

## 日本人の大きな錯覚

(3) 新興国の発展は日本のチャンス  
新興国以上に努力することが条件。

(4) 日本人は働き過ぎ  
基準労働時間は米国の方が長い。

(5) 役人は失業しない  
経済が発展しなければリストラの嵐。

# 卓越した開発のために

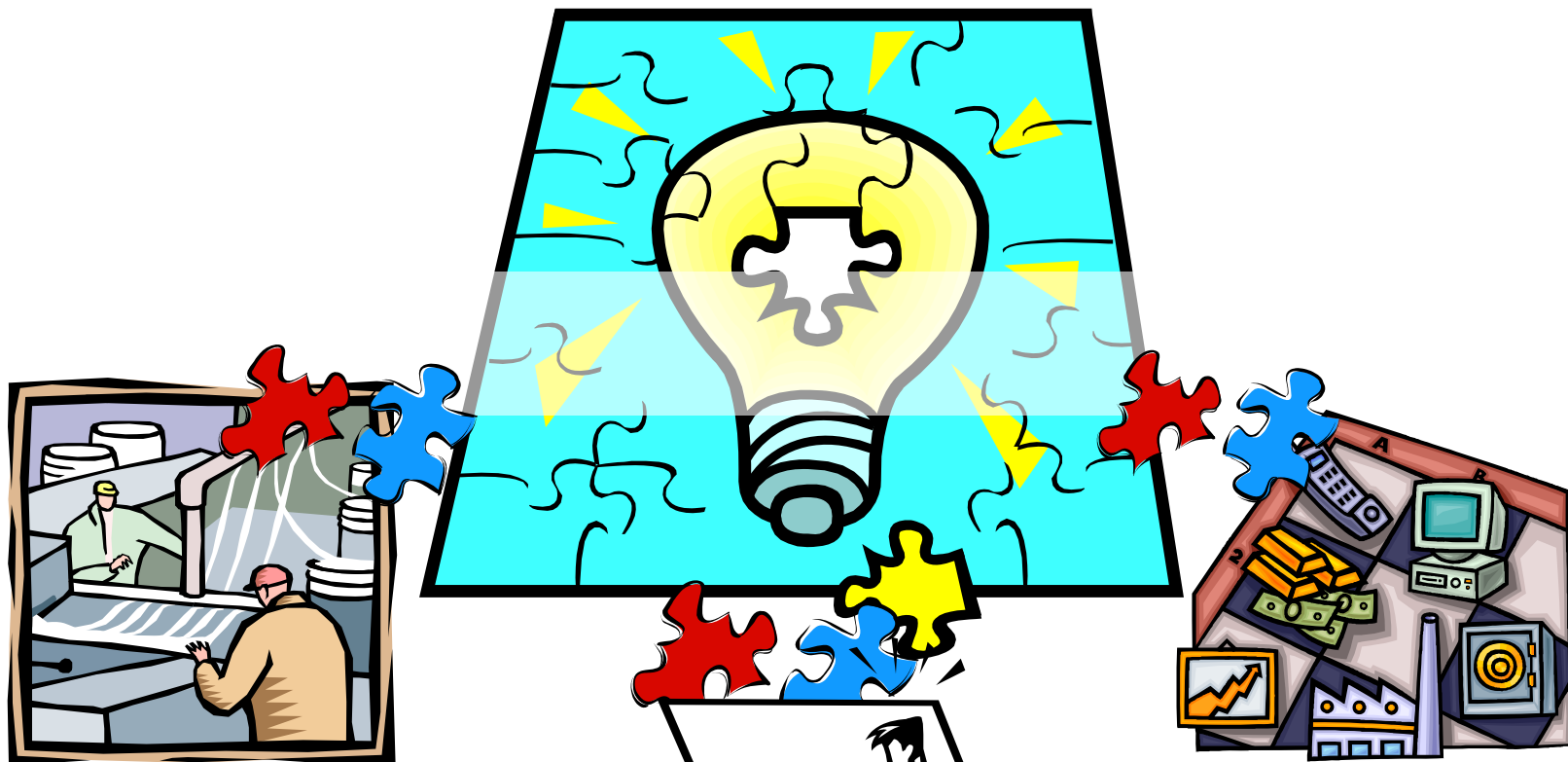

モノづくりからの知恵

マーケットからの知恵

自分たちの知恵

# 3. THKのビジョン・戦略

## 経営理念（THKの存在理由）

世にない新しいものを提案し、  
世に新しい風を吹き込み、  
豊かな社会作りに貢献する

社名の由来（経営理念が企業名に）

**T**oughness

**H**igh Quality

**K**now-How

## THKの夢

グローバル

テン

にじゅういち

# 「Global 10 21」

“21世紀には、機械要素部品メーカーとして世界のトップ10に数えられる企業に成長し、その地位を固めよう”

そのためには、直動システム分野において、世界シェア50%以上を確保し、直動システムをコアとしてその周辺を広げ、現在価値で1.5兆円以上の売上規模にならなければならない。

# LMガイドのポテンシャル

機械の運動は直線運動と回転運動  
およびそれらの組み合わせから成り立っている

現在の市場規模

直線運動案内  
LMガイド



約2,000億円

20倍

回転  
ベアリング



約4兆円

# 長期経営目標

グローバル展開

海外市場 本格的なグローバル展開  
 海外売上高 1,500億円  
 売上高比率 50%

ビジネス領域の拡大  
**連結売上高：3,000億円**

国内市場 民生分野への展開  
 国内売上高 1,500億円



新規分野への展開

# 長期経営目標の達成に向けて

グローバル展開



# THKの「今まで」と「これから」

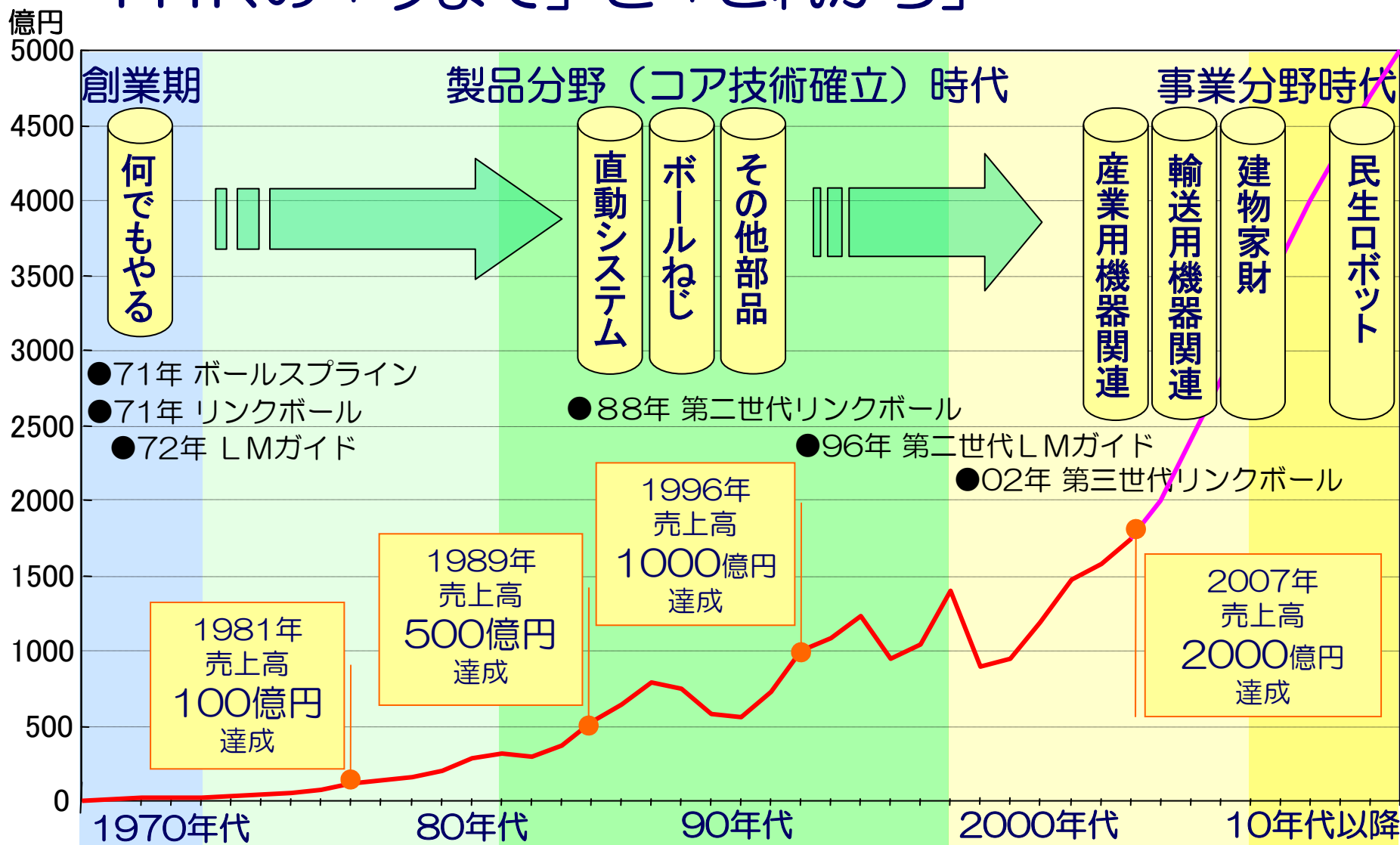

# 4. THKが求める人財

今、THKが君たちに求めること

# 「心の才能」

何事にも常に前向きで、素直に受けとめ  
他人や環境のせいにならず努力をすること

今、THKが君たちに求めること

「リーダーシップ」と  
「フロンティア・スピリッツ」

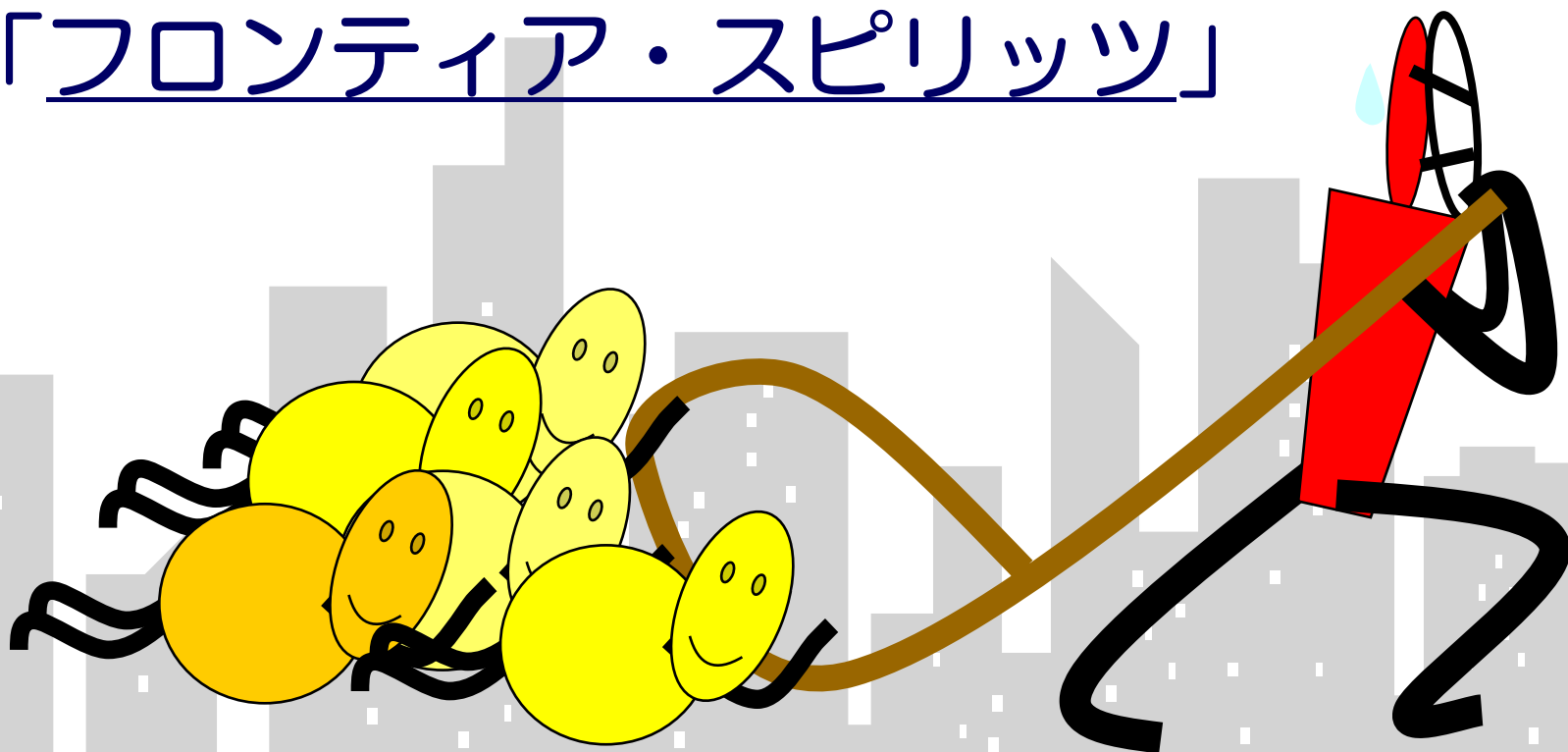

✗ ぶら下がっている人

○ 引っ張っていく人

社会に出て働くということ

就職とは、  
自分が目指すところ(夢)に  
辿りつくために、  
乗り込む船を選ぶようなもの

THKが、あなたの夢を実現する  
舞台になります

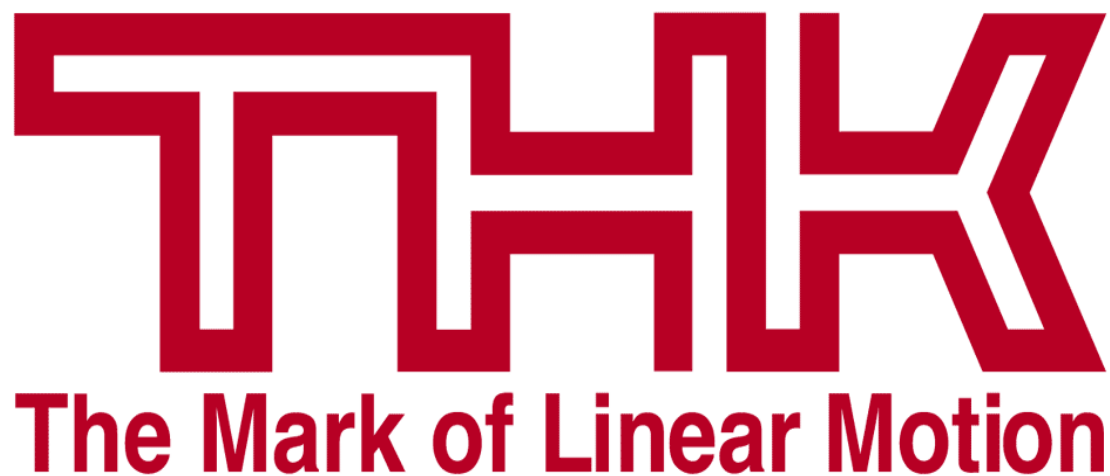

これからのみなさんの活躍を期待します